

ELECTROIMÁN PARA PARED Y SUELO

Electroimán montaje en pared

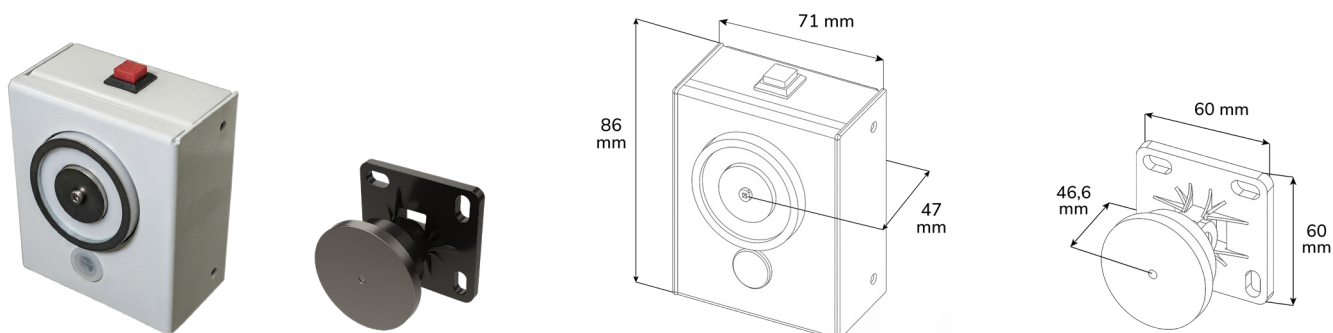

Electroimán montaje en suelo

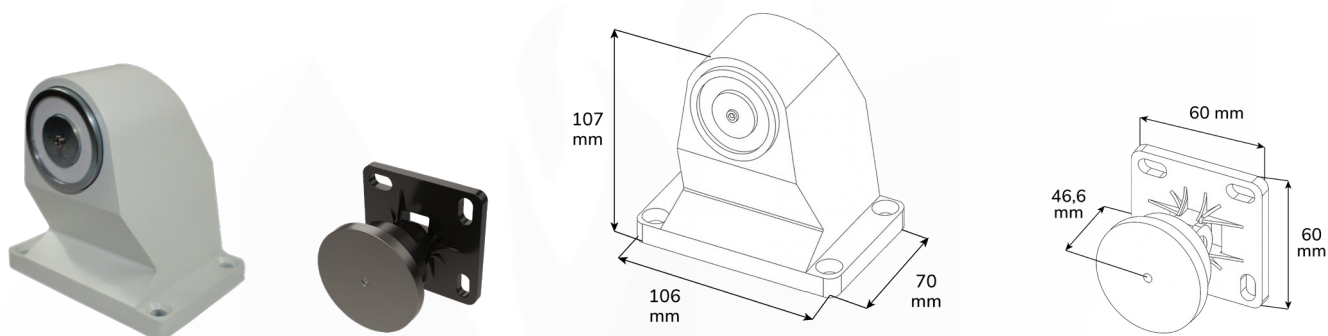

DESCRIPCIÓN

Dispositivo de retención electromagnética diseñado para mantener puertas cortafuegos en posición abierta y liberarlas automáticamente en caso de alarma. Ofrece montaje versátil en suelo o pared y gran fuerza de sujeción.

CARACTERÍSTICAS TÉCNICAS

- > Voltaje: 24 Vdc.
- > Consumo: 75 mA.
- > Fuerza de retención: 50 daN.
- > Certificación: EN1155.

Nota: Producto sujeto a cambios sin previo aviso.

REF: DVE_052026_REVO