

AKKU - PRESS ACC



PRENSADORA RADIAL POR ACUMULADOR CON RETROCESO AUTOMÁTICO

Prensadora radial por acumulador, 32 kN con retroceso automático y control de la presión de prensado, para realizar uniones prensadas en tubos de acero inox, acero, cobre, plástico multicapade Ø 10 - 54 mm. Para el accionamiento de tenazas o lazos de prensar REMS o de otros fabricantes.

Alojamiento giratorio de las tenazas de prensar con bloqueo automático. Accionamiento delectrohídrico con motor por acumulador de 14,4 V. Sistema antivibraciones. Interruptor pulsador de seguridad. Linterna LED de trabajo. Cargador rápido 220-240V, 50-60Hz.

COMPONENTES



Nº	Componente
2	Perno portatenazas
3	Botón
4	Pasador
5	Rodillos de presión
6	Empuñadura de la carcasa
8	Interruptor pulsador de seguridad
9	Empuñadura del interruptor
13	Botón de reposición
23	Control de estado de la máquina
25	Acumulador

REF: TMAKKUPRESS_102021_REV0

AQL PROTECCION

Carretera N-340 Km 1245, 3 Nave B-5 Polígono industrial El Pla 08750 Molins de Rei, Barcelona (España)
Tel. (+34) 936800376 * WhatsApp pedidos: 660781482 * www.aqlproteccion.com * aql@aqlproteccion.com

ANBER

Avda. de las Flores, 13-15 P.E. El Molino 28970 Humanes de Madrid, Madrid (España)
Tel. (+34) 916063711 * WhatsApp pedidos: 649787619 * www.anber.es * anber@anber.es

ESPECIFICACIONES TÉCNICAS

Las prensadoras radiales han sido diseñadas para realizar uniones prensadas con todos los sistemas de montaje a presión corrientes.

Las tenazas de prensar REMS han sido diseñadas para realizar prensados con material de Klauke para tubos eléctricos $\leq 300\text{mm}$, en combinación con las cunas adecuadas Klauke de la serie 22, prensado estrecho.

- Fuerza de empuje: 32 kN.
- Especificaciones eléctricas: 14,4 V~;3,0 Ah.
- Fuente de alimentación 14,4 V: input (220-240V; 40-50Hz) output (14,4 V; 33 A).
- Dimensiones: 338 x 298 x 85 mm (13,3" x 11,7" x 3,3").
- Peso: 3,8 kg.
- Emisión de ruidos: $L_{PA} = 74 \text{ dB (A)}$ $L_{WA} = 85 \text{ dB (A)}$ $K = 3 \text{ dB (A)}$.
- Vibraciones: $< 2,5 \text{ m/s}^2$ $K = 1,5 \text{ m/s}^2$.

PUESTA EN MARCHA

Antes de conectar la máquina accionadora, el cargador rápido o a la fuente de alimentación, compruebe si la tensión indicada en la placa de características es la misma que la tensión de red. En obras, entornos húmedos, interiores, exteriores o lugares similares únicamente se deberá utilizar la herramienta eléctrica con un interruptor de corriente conectado a la red, el cual interrumpa el suministro de energía en cuanto la corriente de fuga a tierra supere 30 mA durante 200 ms.

Acumuladores:

Introduzca el acumulador 14,4 V (25) siempre verticalmente en la máquina de accionamiento o en el cargador rápido. Si se introduce inclinado los contactos pueden resultar dañados y en consecuencia provocar un cortocircuito, lo que dañaría el acumulador.

Descarga total por subtensión:

En los acumuladores Li-Ion no se debe rebasar una tensión mínima, ya que el acumulador puede resultar dañado por una descarga total. Los elementos de los acumuladores Li-Ion REMS se suministran cargados aprox. 40%. Por ello, los acumuladores Li-Ion deben cargarse antes de usarse y ser recargados periódicamente. El acumulador Li-Ion puede resultar dañado por una descarga total si no se observan las instrucciones del fabricante de los elementos.

Descarga total por almacenamiento:

Si se almacena un acumulador Li-Ion poco cargado puede resultar dañado durante un almacenamiento prolongado por una autodescarga total. Los acumuladores Li-Ion se deberán cargar por ello antes de almacenarlos y se deberán recargar como máximo cada seis meses y en todo caso antes de someterlos a un nuevo esfuerzo.

REF: TMAKKUPRESS_102021_REVO

AQL PROTECCION

Carretera N-340 Km 1245, 3 Nave B-5 Polígono industrial El Pla 08750 Molins de Rei, Barcelona (España)
Tel. (+34) 936800376 * WhatsApp pedidos: 660781482 * www.aqlproteccion.com * aql@aqlproteccion.com

ANBER

Avda. de las Flores, 13-15 P.E. El Molino 28970 Humanes de Madrid, Madrid (España)
Tel. (+34) 916063711 * WhatsApp pedidos: 649787619 * www.anber.es * anber@anber.es

Cargar el acumulador antes de usarlo. Recargar frecuentemente los acumuladores Li-Ion para evitar una descarga total. En caso de descarga total, el acumulador resaltará dañado.

Utilice exclusivamente cargadores rápidos REMS autorizados para cargar el acumulador REMS. Los acumuladores Li-Ion nuevos y los no utilizados durante un periodo prolongado alcanzan su máxima capacidad al cabo de varias recargas.

Control del estado de carga para todas las prensadoras por acumulador Li-Ion

Todas las prensadoras REMS por acumulador a partir del 01-01-2011 están dotadas de un control de estado de carga (23) a través de un piloto LED verde/rojo. El LED se ilumina en verde si el acumulador se encuentra plenamente o suficientemente cargado. El LED se ilumina en rojo para indicar que el acumulador debe ser cargado. Si esto ocurre durante una operación de prensado, quedando ésta incompleta, se deberá completar dicha operación con un cargador Li-Ion cargado. Cuando no se utiliza la máquina accionadora, el LED se apaga al cabo de aprox. 2 horas, volviendo a iluminarse en cuanto se conecta nuevamente la máquina accionadora.

Los cargadores rápidos no son aptos para uso exterior.

MONTAJE/SUSTITUCIÓN TENAZAS

Para el montaje o sustitución de las tenazas de prensar y lazos con adaptador, lo primero que hay que hacer es retirar el acumulador. Sólo utilizar tenazas y lazos de prensar con el perfil de prensado específico para el sistema de montaje a presión que vayamos a usar.

Las tenazas y los lazos de prensar tienen letras identificadoras del perfil de prensado y un número que indica el tamaño.

Los adaptadores están identificadas con la letra Z y un número, el número indica la asignación del lazo que se puede adaptar, dicho lazo tiene la misma identificación.

Colocar la máquina accionadora preferentemente sobre una mesa o sobre el suelo.

Presionar el botón de reposición (13), hasta que los rodillos prensores (5) se hayan retraído completamente.

Abrir el perno de sujeción de la tenaza (2). Presionar para ello el pasador de bloqueo (4); el perno de sujeción de la tenaza (2) es expulsado hacia fuera mediante resorte. Colocar la tenaza de prensar o el adaptador (1) seleccionada y empujar el perno de sujeción de la tenaza (2) hasta que el pasador de bloqueo (4) quede encajado. Presionar para ello el botón (3) directamente a través del perno de sujeción de la tenaza (2). No conectar nunca las prensadoras radiales sin colocar previamente una tenaza de prensar o un lazo con el adaptador. Realizar la operación de prensado únicamente para realizar uniones prensadas.

No utilizar nunca con el perno de retención de la tenaza (2) desbloqueado. ¡Peligro de rotura, las piezas expulsadas pueden provocar lesiones de consideración.

REF: TMAKKUPRESS_102021_REVO

AQL PROTECCION

Carretera N-340 Km 1245, 3 Nave B-5 Polígono industrial El Pla 08750 Molins de Rei, Barcelona (España)
Tel. (+34) 936800376 * WhatsApp pedidos: 660781482 * www.aqlproteccion.com * aql@aqlproteccion.com

ANBER

Avda. de las Flores, 13-15 P.E. El Molino 28970 Humanes de Madrid, Madrid (España)
Tel. (+34) 916063711 * WhatsApp pedidos: 649787619 * www.anber.es * anber@anber.es

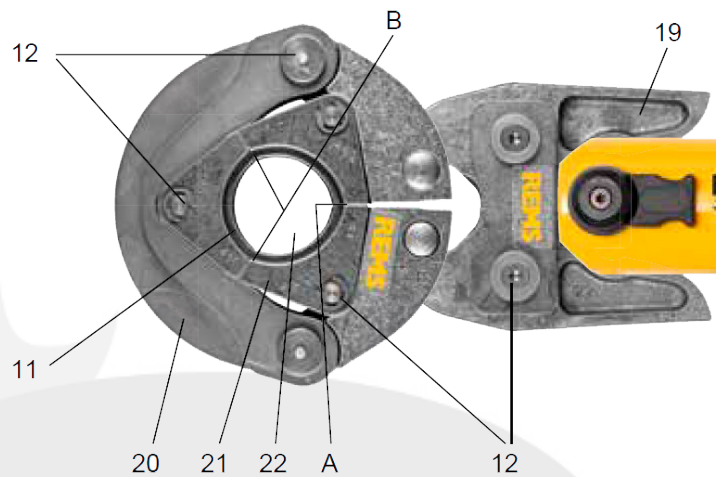
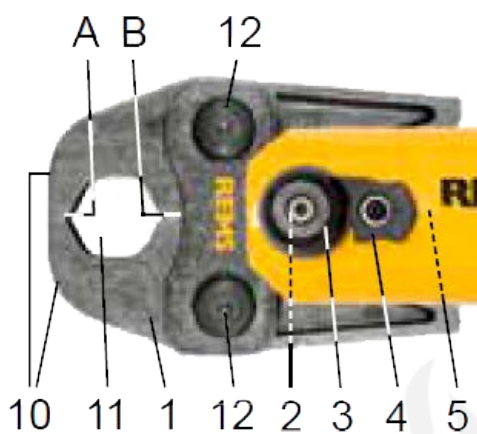

OPERACIÓN

Antes de cada uso se debe comprobar que la tenaza de prensar, el lazo de prensar y/o el adaptador no presenten daños ni desgastes, sobre todo el perfil de prensado (11) de las mordazas prensadoras (10) o los 3 segmentos de presión (21). No utilizarlas si presentan daños o desgaste ya que podría producirse un prensado incorrecto o incluso un accidente.

Antes de cada utilización se debe realizar un prensado de prueba con la máquina accionadora y la correspondiente tenaza o lazo + adaptador y el accesorio de prensar.

La tenaza de prensar o el lazo (20) de prensar con el adaptador deben encajar mecánicamente en la máquina accionadora y poder bloquearse correctamente.

En el caso de la tenaza de prensar, se debe comprobar una vez concluido el prensado que las mordazas prensadoras estén completamente cerradas en "A".

En el caso de los lazos de prensar, se debe comprobar una vez acabado el proceso, que los segmentos de presión (21) están completamente cerrados en "A" como en el lado contrario "B". También hay que tener en cuenta la estanqueidad de la unión.

Si al cerrar la tenaza de prensar se produce una rebaba bien visible en el casquillo a presión, el prensado puede ser defectuoso o no hermético.

Para evitar daños en el aparato del prensado asegúrate de que no se produzcan tensiones entre la tenaza o el lazo con el adaptador. Existe daño de rotura.

REF: TMAKKUPRESS_102021_REV0

AQL PROTECCION

Carretera N-340 Km 1245, 3 Nave B-5 Polígono industrial El Pla 08750 Molins de Rei, Barcelona (España)
Tel. (+34) 936800376 * WhatsApp pedidos: 660781482 * www.aqlproteccion.com * aql@aqlproteccion.com

ANBER

Avda. de las Flores, 13-15 P.E. El Molino 28970 Humanes de Madrid, Madrid (España)
Tel. (+34) 916063711 * WhatsApp pedidos: 649787619 * www.anber.es * anber@anber.es

SECUENCIA DE TRABAJO

Oprima la tenaza de prensar con la mano de modo que se pueda deslizar sobre el conector de presión. La máquina accionadora con la tenaza de prensar se debe colocar de forma rectangular sobre el accesorio de prensar con respecto al eje del tubo. Suelte la tenaza de prensar, dejando que se cierre alrededor del accesorio de prensar. Sostenga la máquina accionadora por la empuñadura de la carcasa (6) y la empuñadura del interruptor (9).

Colocar el lazo de prensar (20) alrededor del accesorio de prensar. Colocar el adaptador en la máquina accionadora y bloquear el pasador de sujeción de la tenaza. Presionar el adaptador con la mano, de forma que el adaptador pueda ser colocado en el lazo de prensar. Soltar el adaptador de forma que los radios de los adaptadores estén en contacto con los pernos de sujeción esféricos del lazo de prensar y el lazo de prensar esté en contacto con el accesorio pressfitting.

Mantenga pulsado el interruptor de seguridad (8) hasta que la tenaza o el lazo prensador esté completamente cerrado. Una vez completado el prensado, la máquina accionadora cambia automáticamente el retroceso (retroceso forzado). Ello se indica mediante una señal acústica (chasquido).

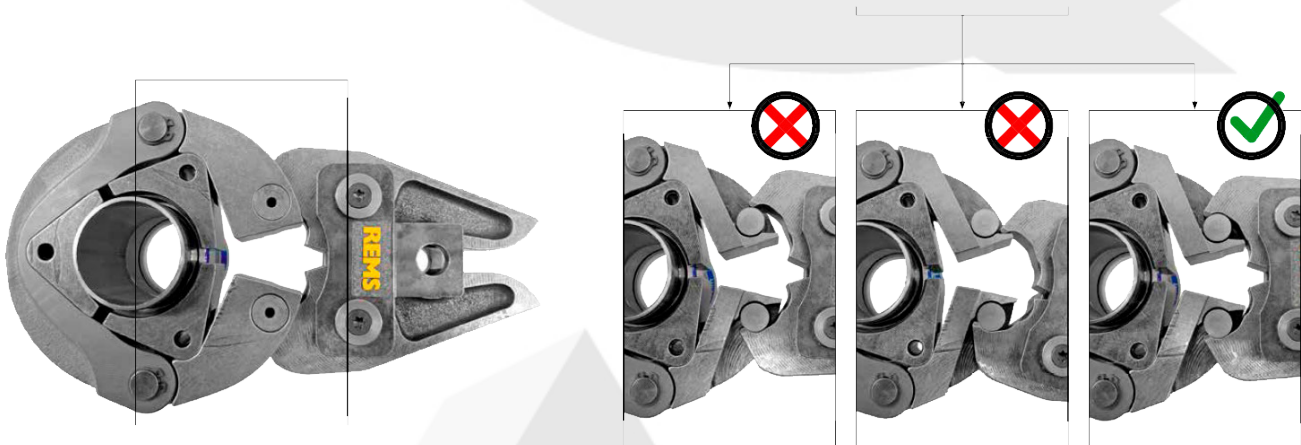

Para el lazo de prensar y la prensadora radial, utilice exclusivamente adaptadores homologados. Un incumplimiento en este sentido puede provocar prensados defectuosos o no herméticos. Y además, el lazo y el adaptador podrían dañarse.

Presionar la tenaza de prensar con la mano, de forma que pueda ser retirada del accesorio de prensar junto con la máquina accionadora. Presionar el adaptador con la mano de forma que se pueda retirar el lazo junto con la máquina accionadora. Abrir el lazo con la mano de forma que el sistema de montaje a presión pueda ser retirado.

REF: TMAKKUPRESS_102021_REV0

AQL PROTECCION

Carretera N-340 Km 1245, 3 Nave B-5 Polígono industrial El Pla 08750 Molins de Rei, Barcelona (España)
Tel. (+34) 936800376 * WhatsApp pedidos: 660781482 * www.aqlproteccion.com * aql@aqlproteccion.com

ANBER

Avda. de las Flores, 13-15 P.E. El Molino 28970 Humanes de Madrid, Madrid (España)
Tel. (+34) 916063711 * WhatsApp pedidos: 649787619 * www.anber.es * anber@anber.es

SEGURIDAD FUNCIONAL

La operación de prensado finaliza automáticamente emitiendo una señal acústica (chasquido) y retrocediendo automáticamente (proceso forzado).

SEGURIDAD EN EL TRABAJO

Para facilitar un trabajo seguro, las máquinas accionadoras están equipadas con un interruptor de seguridad (8). Gracias a este interruptor, las máquinas accionadoras pueden ser detenidas en todo momento y en especial en caso de peligro. Las máquinas accionadoras se pueden cambiar en cualquier posición al modo de retroceso.

CONTROL DEL ESTADO DE CARGA

Todas las prensadoras REMS por acumulador a partir de 2011-01-01 están dotadas de un control de estado de carga electrónico con indicador del estado de carga (23) a través de un piloto LED verde/rojo. El LED se ilumina en verde si el acumulador se encuentra plenamente o suficientemente cargado. El LED se ilumina en rojo para indicar que el acumulador debe ser cargado. Si esto ocurre durante una operación de prensado, quedando ésta incompleta, se deberá completar dicha operación con un cargador Li-Ion cargado. Cuando no se utiliza la máquina accionadora, el LED se apaga al cabo de aprox. 2 horas, volviendo a iluminarse en cuanto se conecta nuevamente la máquina accionadora.

FUENTE DE ALIMENTACIÓN

Alimentación de tensión para el funcionamiento de las herramientas por acumulador a través de la red en lugar del acumulador. Para utilizar la fuente de alimentación conforme al uso previsto ha de tener en cuenta el sinóptico de uso (fi g. 22). Las fuentes de alimentación están equipadas con protección contra exceso de corriente y temperatura. El estado de servicio se muestra a través de una luz LED. Cuando la luz LED está encendida la máquina está lista para el funcionamiento. La luz LED se apagará o parpadeará para indicar que hay sobrecorriente o una temperatura no permitida. No se podrá utilizar la máquina accionadora en ese momento. Pasado un tiempo de espera la luz LED volverá a encenderse y se podrá proseguir el trabajo.

MANTENIMIENTO

Se recomienda llevar las máquinas accionadoras REMS junto con todas las herramientas (tenazas, lazos, adaptadores, etc) al menos una vez al año a un taller REMS concertado para su inspección y comprobación de repetición de aparatos eléctricos.

Antes de realizar cualquier trabajo de arreglo o reparación, saque el acumulador. Este trabajo debe ser realizado por personal técnico cualificado.

REF: TMAKKUPRESS_102021_REVO

AQL PROTECCION

Carretera N-340 Km 1245, 3 Nave B-5 Polígono industrial El Pla 08750 Molins de Rei, Barcelona (España)
Tel. (+34) 936800376 * WhatsApp pedidos: 660781482 * www.aqlproteccion.com * aql@aqlproteccion.com

ANBER

Avda. de las Flores, 13-15 P.E. El Molino 28970 Humanes de Madrid, Madrid (España)
Tel. (+34) 916063711 * WhatsApp pedidos: 649787619 * www.anber.es * anber@anber.es

Comprobar periódicamente la suavidad de movimiento de las tenazas y los lazos de prensar con sus respectivos adaptadores. Si fuera necesarios limpiarlos y engrasar ligeramente los pasadores (12) de la tenazas prensadoras, segmentos de presión con aceite para máquinas, ¡sin desmontar la tenaza ni el lazo! Eliminar los restos de material en el perfil del prensado (11,22). Comprobar periódicamente el correcto estado operativo de todas las tenazas, los lazos y los adaptadores de prensar, realizando para ello una operación de prensado de prueba con conector de presión colocado.

En el caso de la tenaza para prensar, se debe comprobar que las mordazas prensadoras (10) están completamente cerradas en "A".

AVERÍAS

Para evitar daños en la máquina de prensado asegúrese de que en las situaciones de trabajo, como las mostradas abajo, no se produzcan tensiones entre la tenaza, el lazo, el adaptador, los elementos de montaje a presión y la máquina accionadora.

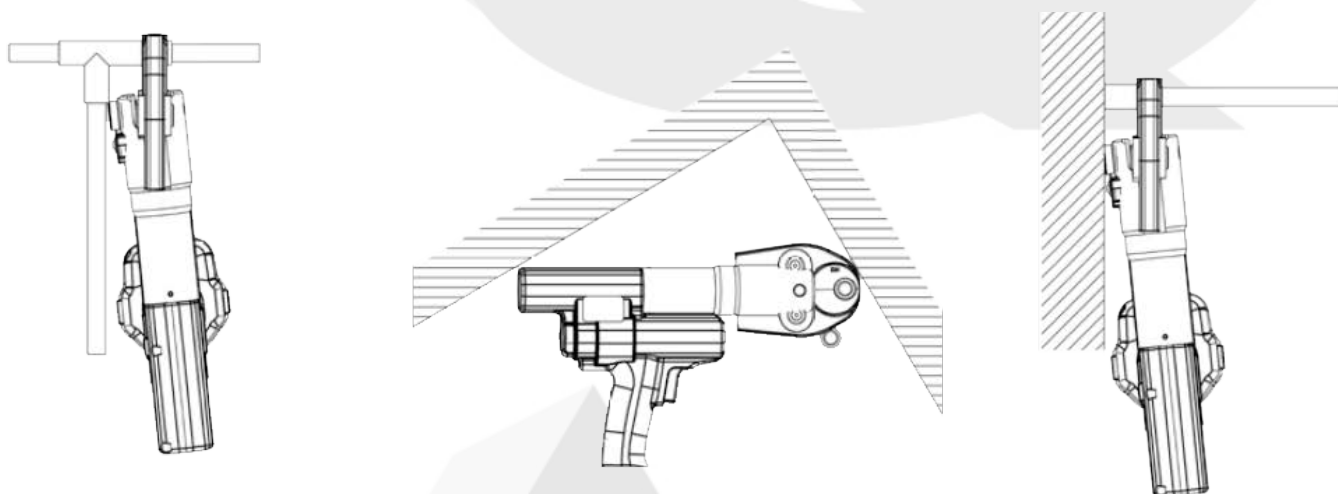

Fallo	Causa	Solución
La máquina de accionamiento no se mueve.	1. Escobillas de carbón desgastadas.	Solicitar la sustitución de las escobillas de carbón o del motor CC a un técnico profesional cualificado o a un taller REMS concertado.
	2. Cable de alimentación defectuoso.	Solicitar la sustitución del cable de alimentación a un técnico profesional o a un taller REMS concertado.
	3. Acumulador agotado o defectuoso.	Cargar el acumulador con el cargador rápido o sustituir el acumulador.
	4. Máquina accionadora defectuosa.	Solicitar la comprobación/reparación de la máquina accionadora a un taller REMS concertado.

REF: TMAKKUPRESS_102021_REVO

AQL PROTECCION

Carretera N-340 Km 1245, 3 Nave B-5 Polígono industrial El Pla 08750 Molins de Rei, Barcelona (España)
Tel. (+34) 936800376 * WhatsApp pedidos: 660781482 * www.aqlproteccion.com * aql@aqlproteccion.com

ANBER

Avda. de las Flores, 13-15 P.E. El Molino 28970 Humanes de Madrid, Madrid (España)
Tel. (+34) 916063711 * WhatsApp pedidos: 649787619 * www.anber.es * anber@anber.es

Fallo	Causa	Solución
La prensadora radial no completa el prensado, las tenazas de prensado, el lazo de prensado o el segmento de prensado no cierra por completo.	1. Máquina accionadora sobrecalentada.	Dejar enfriar la máquina accionadora durante aprox. 10 minutos.
	2. Escobillas de carbón desgastadas.	Solicitar la sustitución de las escobillas de carbón o del motor CC a un técnico profesional cualificado o a un taller REMS concertado.
	3. Acoplamiento de resbalamiento defectuoso.	Solicitar la comprobación/reparación del acoplamiento de resbalamiento a un taller REMS concertado.
	4. Máquina accionadora defectuosa.	Solicitar la comprobación/reparación de la máquina accionadora a un taller REMS concertado.
	5. No se están utilizando las tenazas de prensado, lazos de prensado y/o adaptadores apropiadas.	Comprobar la marca que hay en la tenaza de prensar, lazo de prensar, adaptador y cambiarla si fuera necesario.
	6. Dificultad de movimiento o defecto de la tenaza de prensar, lazo o adaptador.	¡No seguir utilizando la tenaza de prensar, lazo o adaptador! Limpiar la tenaza de prensar, lazo de prensar, adaptador y lubricar ligeramente con aceite para máquinas o sustituir por uno/a nuevo/a.
Se desconecta repetidamente tras finalizar el prensado.	1. Máquina accionadora defectuosa.	Solicitar la comprobación/reparación de la máquina accionadora a un taller REMS concertado.
Al cerrar la tenaza de prensar, lazo de prensar, adaptador se produce una clara rebaba en el casquillo de prensado.	1. Deterioro o desgaste de la tenaza o el lazo de prensar, de los segmentos de presión o del perfil de prensado.	Sustituir la tenaza o el lazo de prensar por unos nuevos.
	2. Tenaza de prensar incorrecta, lazo de prensar incorrecto (perfil de prensado, tamaño) o adaptador incorrecto.	Comprobar la rotulación de la tenaza o del lazo con adaptador y sustituir si fuera necesario.
	3. Adaptación inadecuada del casquillo de prensado, tubo y casquillo de apoyo.	Comprobar la compatibilidad del casquillo de prensado, del tubo y del casquillo de apoyo. Leer y tener en cuenta las instrucciones de montaje del fabricante/distribuidor del sistema de prensar a utilizar.
Las mordazas prensadoras se cierran sin carga en la tenaza de prensar en los puntos "A" y "B".	1. La tenaza de prensar ha caído al suelo, muelle de compresión doblado.	Enviar la tenaza de prensar a un taller REMS concertado para su comprobación.

REF: TMAKKUPRESS_102021_REVO

AQL PROTECCION

Carretera N-340 Km 1245, 3 Nave B-5 Polígono industrial El Pla 08750 Molins de Rei, Barcelona (España)
Tel. (+34) 936800376 * WhatsApp pedidos: 660781482 * www.aqlproteccion.com * aql@aqlproteccion.com

ANBER

Avda. de las Flores, 13-15 P.E. El Molino 28970 Humanes de Madrid, Madrid (España)
Tel. (+34) 916063711 * WhatsApp pedidos: 649787619 * www.anber.es * anber@anber.es

ELIMINACIÓN

Las máquinas accionadoras, los acumuladores, los cargadores rápidos y las alimentaciones de tensión no se deben eliminar junto con los residuos domésticos al final de su vida útil. La eliminación de las mismas se debe realizar conforme a la normativa legal. Las baterías de litio y los paquetes de acumulador de todos los sistemas de batería pueden ser eliminados sólo estando descargados, o bien en caso de baterías de litio y los paquetes de acumulador no completamente descargados hay que cubrir todos los contactos por ejemplo con cinta aislante.

GARANTÍA DEL FABRICANTE

El periodo de garantía es de 12 meses a partir de la entrega del producto nuevo al primer usuario. Se debe acreditar el momento de entrega enviando los documentos originales de compra, los cuales deben incluir la fecha de adquisición y la denominación del producto. Todos los fallos de funcionamiento que surjan dentro del periodo de garantía y que obedezcan a fallos de fabricación o material probados, se repararán de forma gratuita. La reparación de las carencias no supone una prolongación ni renovación del período de garantía del producto. Los daños derivados de un desgaste natural, manejo indebido o uso abusivo, utilización de materiales inadecuados, sobreesfuerzo, utilización para una finalidad distinta, intervención por cuenta propia o ajena u otras causas que no sean responsabilidad de REMS quedarán excluidas de la garantía.

Los servicios de garantía únicamente pueden ser prestados por un taller de servicio REMS concertado. Sólo se aceptarán reclamaciones cuando el producto sea entregado a un taller de servicio REMS concertado sin manipulación previa y sin desmontar. Los productos y piezas que se cambien quedarán en posesión de REMS.

Los costes de envío y reenvío correrán a cargo del usuario.

Podrá consultar una relación de talleres concertados de REMS en la página www.rems.de. Para los países que no aparezcan en dicha página, el producto deberá enviarse a SERVICE-CENTER, Neue Rommelshauer Straße 4, 71332 Waiblingen, Alemania. Los derechos legales del usuario, en particular la exigencia de garantía al vendedor por defectos, las reclamaciones por incumplimiento deliberado de las obligaciones u otras reclamaciones relacionadas con la responsabilidad del producto, no se ven limitados por la presente garantía.

La garantía está sujeta al derecho alemán con la exclusión de la Convención de las Naciones Unidas sobre contratos para la venta internacional de mercaderías (CISG). Esta garantía tiene validez mundialmente, siendo el garante REMS GmbH & Co KG, Stuttgarter Str. 83, 71332 Waiblingen, Alemania.

AMPLIACIÓN DE LA GARANTÍA HASTA 5 AÑOS

Para las máquinas accionadoras representadas en estas instrucciones de servicio existe la posibilidad, en el plazo de 30 días a partir de la entrega al primer usuario, de ampliar el periodo de garantía actual del fabricante hasta 5 años, registrando la máquina accionadora en www.rems.de/service. Los derechos derivados de la ampliación de la garantía del fabricante sólo pueden ser exigidos por primeros usuarios registrados, bajo la condición de que la placa indicadora de potencia no haya sido retirada o modificada en la máquina accionadora y que los datos de la misma resulten legibles. Queda excluida la cesión de los derechos.

REF: TMAKKUPRESS_102021_REVO

AQL PROTECCION

Carretera N-340 Km 1245, 3 Nave B-5 Polígono industrial El Pla 08750 Molins de Rei, Barcelona (España)
Tel. (+34) 936800376 * WhatsApp pedidos: 660781482 * www.aqlproteccion.com * aql@aqlproteccion.com

ANBER

Avda. de las Flores, 13-15 P.E. El Molino 28970 Humanes de Madrid, Madrid (España)
Tel. (+34) 916063711 * WhatsApp pedidos: 649787619 * www.anber.es * anber@anber.es